

# COLECCIÓN LITE

LITE TEXTURAS | LITE SUPER MATE | LITE ALTO BRILLO



INNOVIKA

INNOVIKA CREÓ PARA TI UNA COLECCIÓN DE NUEVOS ACABADOS EN LA CUAL ENCONTRARÁS LAS LÍNEAS LITE ALTO BRILLO, QUE RESALTA POR SU ALTA CALIDAD Y SU REFLEJO CASI PERFECTO, LITE SÚPER MATE QUE ES UN ACABADO SUAVE, SEDOSO DE COLOR LISO Y LITE TEXTURAS QUE HACE UN HOMENAJE A LA NATURALEZA, RECOGIENDO LOS PRECIOSOS DETALLES DE LAS BETAS DE LOS ÁRBOLES SILVESTRES.

**"MÁS ALLÁ DE LA INNOVACIÓN"**



IMAGEN DE REFERENCIA DE USO

INNOVKA

**CATAS** CERTIFICACIÓN EUROPEA DEL INSTITUTO DE INVESTIGACIÓN Y LABORATORIO DE PRUEBAS EN ITALIA, QUE GARANTIZA QUE UN PRODUCTO CUMPLE LOS ESTÁNDARES VIGENTES DE CALIDAD, SEGURIDAD, FUERZA, DURABILIDAD Y ANÁLISIS RELACIONADOS CON EL MEDIO AMBIENTE Y LA SOSTENIBILIDAD, (LCA, DEL INGLÉS "LIFE CYCLE ASSESSMENT") QUE PRELIMINA EL IMPACTO MEDIO AMBIENTAL QUE TENDRÁ UN DISEÑO EN ESPECÍFICO.

EN 2012, CATAS OPTÓ POR LAS SOLUCIONES DE SOLIDWORKS COMO ESTÁNDAR E IMPLEMENTÓ EL SOFTWARE DE DISEÑO SOLIDWORKS PARA ADQUIRIR LAS SOLUCIONES DE DISEÑO, SIMULACIÓN, DOCUMENTACIÓN Y SOSTENIBILIDAD.

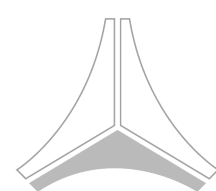
**TSCA** CERTIFICACIÓN NORTEAMERICANA DE LA AUTORIDAD AMBIENTAL DE ESTADOS UNIDOS (EPA) ORIENTADA A REDUCIR LAS EMISIONES DE FORMALDEHÍDO EN PRODUCTOS DE MATERIA COMPUESTA, COMO MADERA CONTRACHAPADA, MDF Y TABLEROS DE AGLOMERADO. LO QUE SIGNIFICA QUE NUESTROS PRODUCTOS CUMPLEN CON TODOS LOS REQUISITOS DE EXPORTACIÓN



IMAGEN DE REFERENCIA DE USO

## INDICE

LITE TEXTURAS	06
LITE SUPER MATE	09
LITE ALTO BRILLO	12
DATOS TÉCNICOS	14
COMPLEMENTOS	16

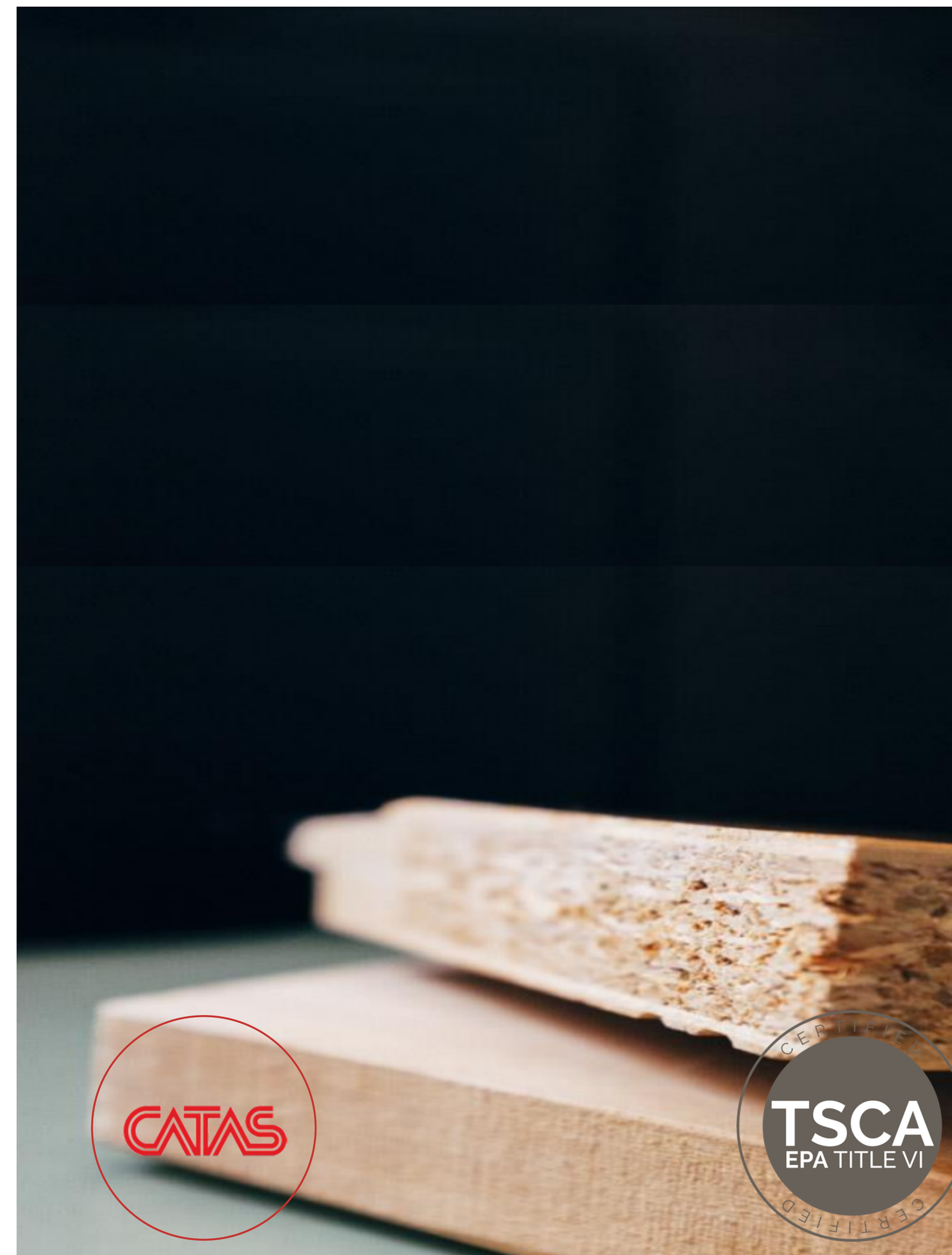
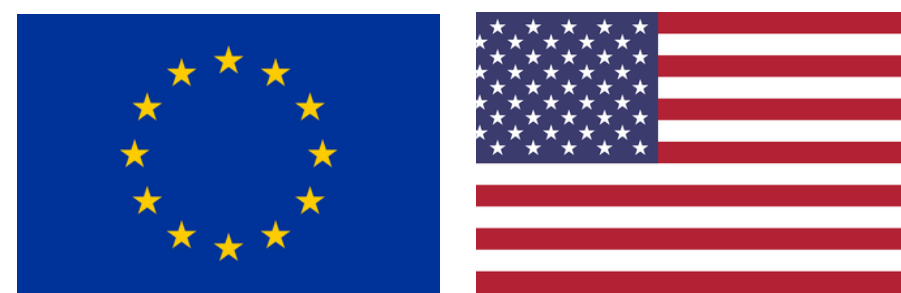

IMAGEN DE REFERENCIA DE USO

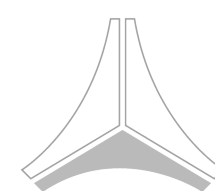

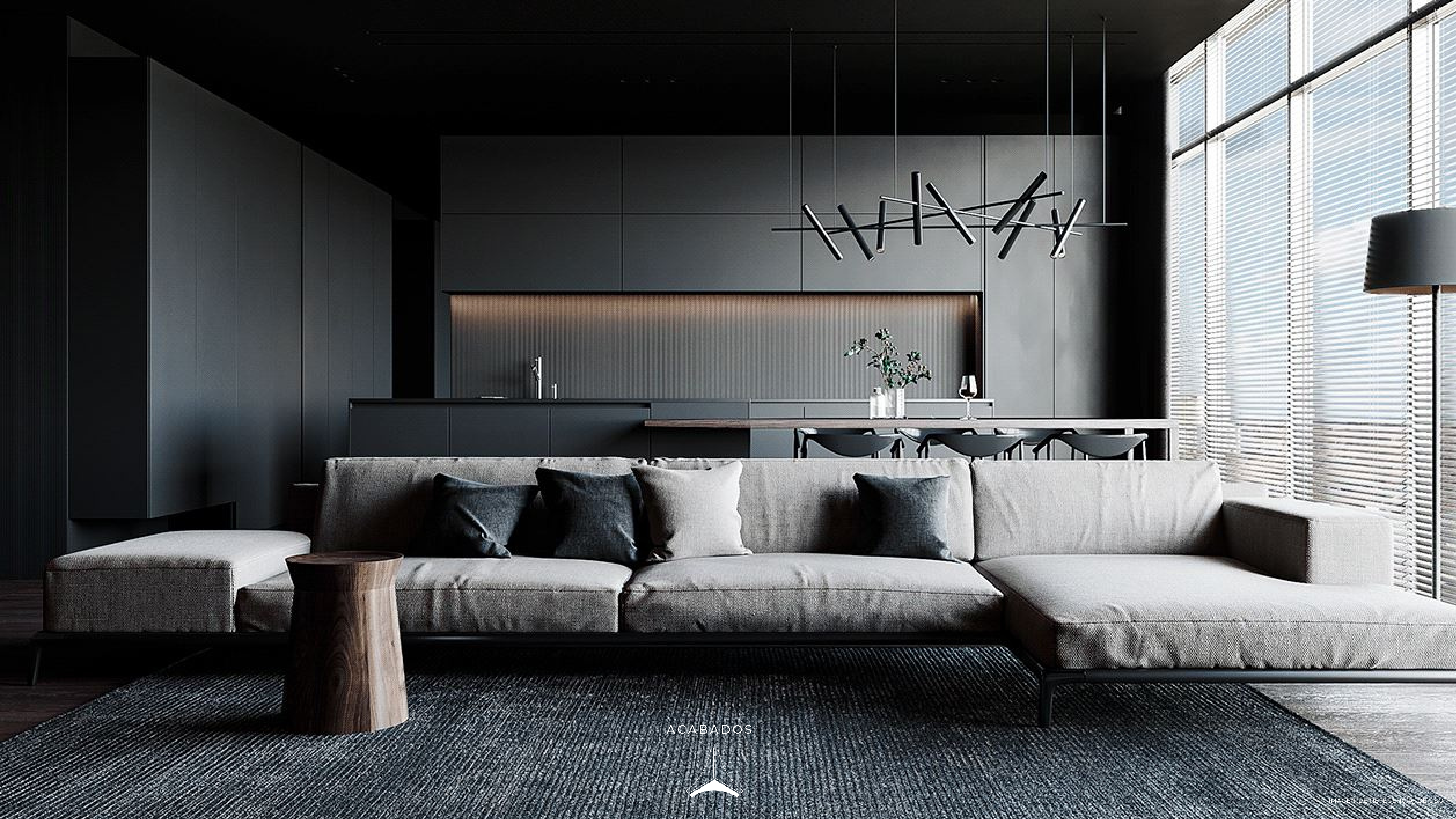

ACABADOS

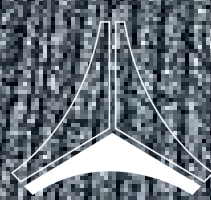

# TEXTURAS

ACABADOS LITE INNOVIKA

## FICHA TÉCNICA

- laminado de alta presión aplicado directamente sobre un sustrato europeo de aglomerado a dos caras.
- Aplicación de cantos con tecnología PUR.
- Material de alta resistencia al impacto y a las rayaduras.
- Mantenimiento sencillo y lavable.



IMAGEN DE REFERENCIA DE USO

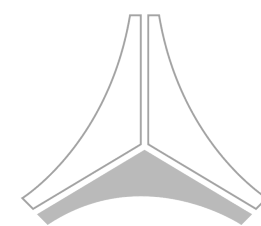

# TEXTURAS

ACABADOS LITE



TÍVOLI



CEDRI



PORTO



LEGNA



TOSCANA



NIX



IMAGEN DE REFERENCIA DE USO

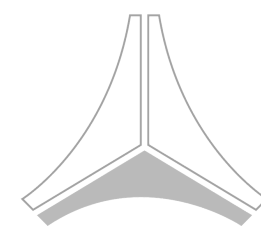

# ALTO BRILLO

ACABADOS LITE INNOVKA

## FICHA TÉCNICA

Alto brillo a nivel excepcional.  
Uniformidad de tonos.  
Sin variación de tonos a través de los años.  
Antiscratch que incrementa la fortaleza y minimiza los rayones.  
Trascara blanca.



IMAGEN DE REFERENCIA DE USO





# ALTO BRILLO

ACABADOS LITE

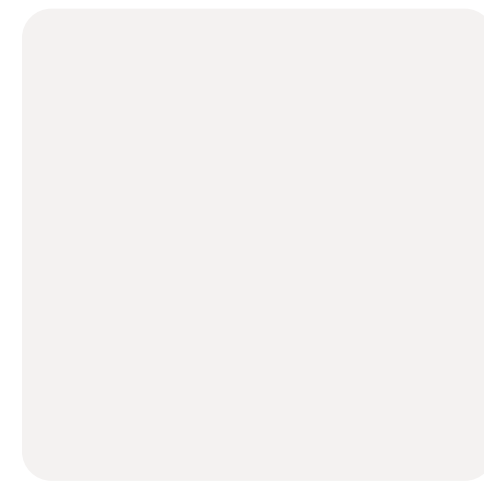

ZIRCONIA

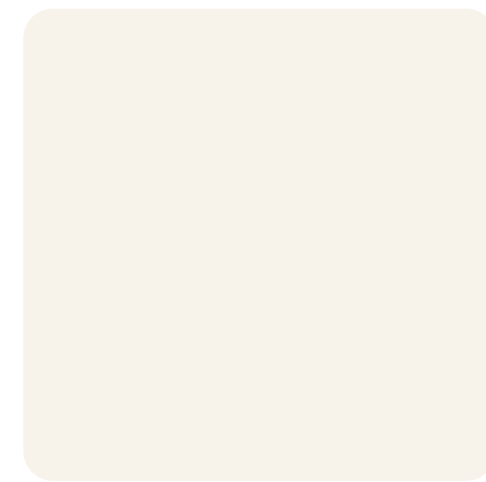

CUARZO

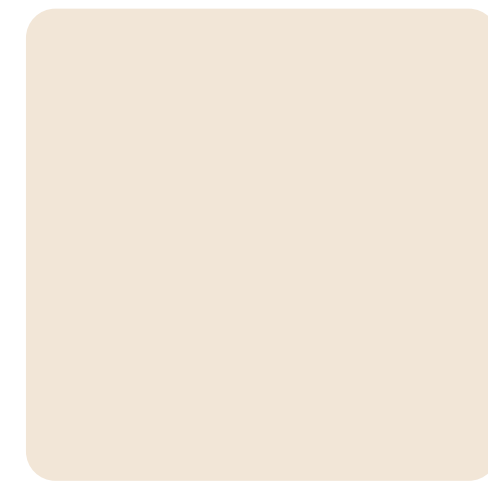

ARENA



FEDRA



SAHARA



ZINC



DAKAR



IMAGEN DE REFERENCIA DE USO



# SUPER MATE

ACABADOS LITE INNOVKA

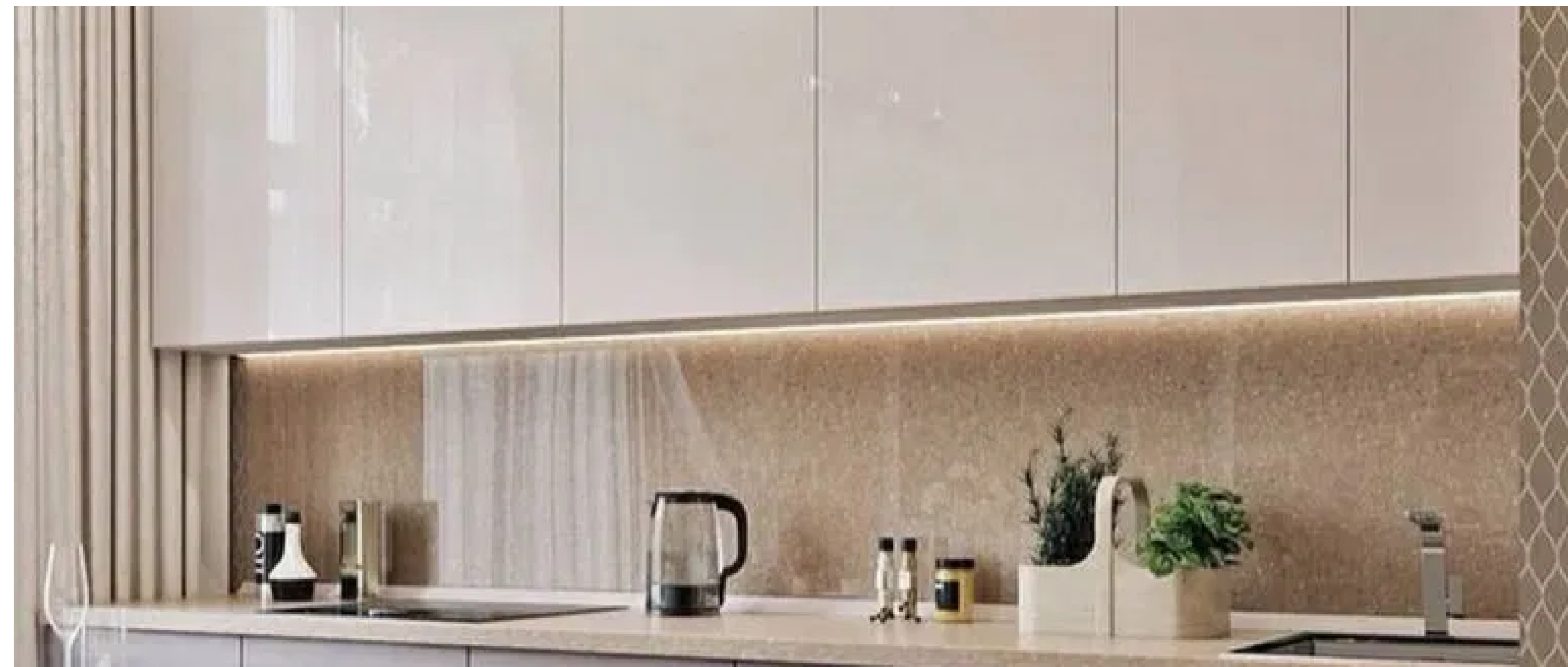
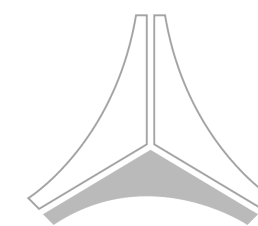
## FICHA TÉCNICA

Terminados supermate.  
Antihuellas  
Aplicación de cantos con tecnología  
PUR.  
Suave al tacto  
Fácil mantenimiento.



IMAGEN DE REFERENCIA DE USO

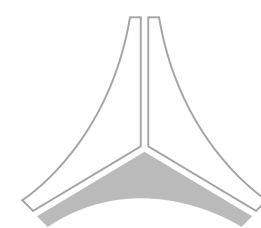

# SUPER MATE

ACABADOS LITE



VISIONE

LONDON

AREGENTTO

SIBERI



IMAGEN DE REFERENCIA DE USO





DATOS TÉCNICOS



# QUADRA 19

DATOS TÉCNICOS

## FRENTE DE CAJÓN

## DETALLE MAQUINADO

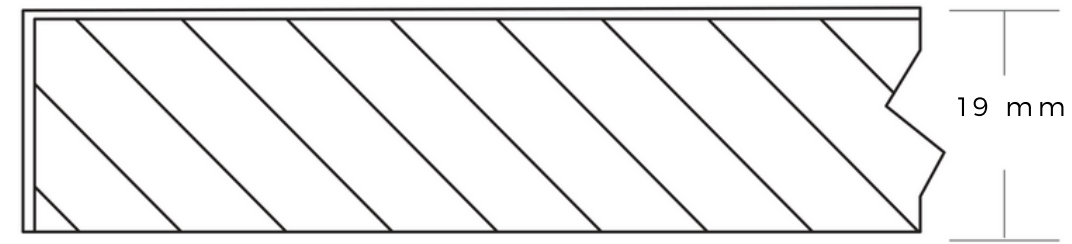
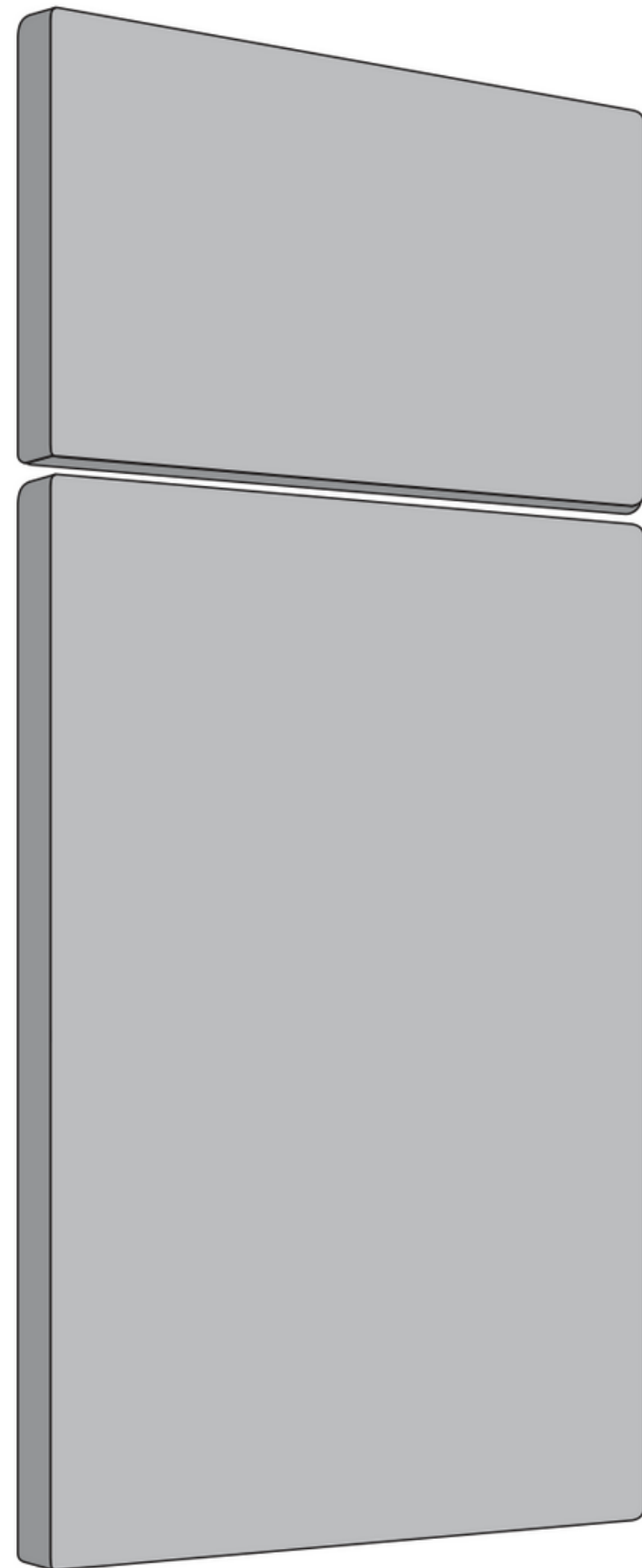

SUSTRATO DE MDF

## DISPONIBILIDAD EN ACABADOS

LITE TEXTURAS 1 LITE SUPER MATE 1 LITE ALTO BRILLO

	<b>W</b> ANCHO		<b>H</b> ALTO		<b>A</b> ACABADOS
PUERTA	2010 MÁX	100 MÍN	2760 MÁX	100 MÍN	COBALTO NOIR VAIL
FRENTE	2010 MÁX	100 MÍN	2760 MÁX	100 MÍN	

MEDIDAS EN MILÍMETROS

## PUERTA

PRODUCTO CON DIMENSIONES MAYORES A 1500MM NO APLICA GARANTÍA

## JALADERAS DISPONIBLES

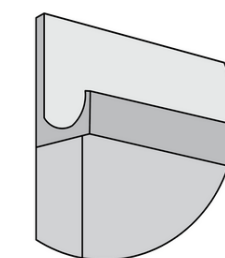

SAN MARINO

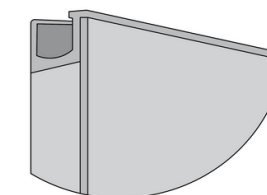

SOTTSSAS A

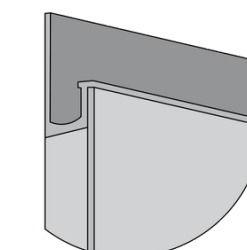

SOTTSSAS G

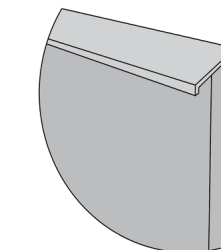

VERONA

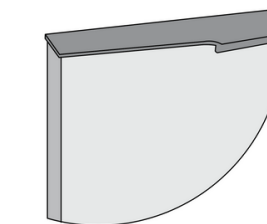

ANGARA

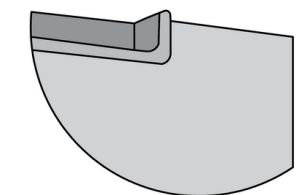

PARMA

JALADERAS DISPONIBLES EN NEGRO MATE Y ALUMINIO

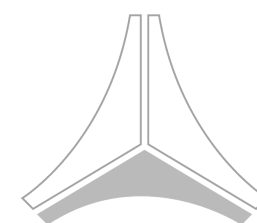



COMPLEMENTOS

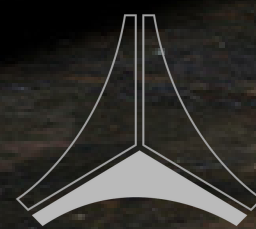

# AJUSTE

COMPLEMENTOS

## COMPLEMENTO DE MDF

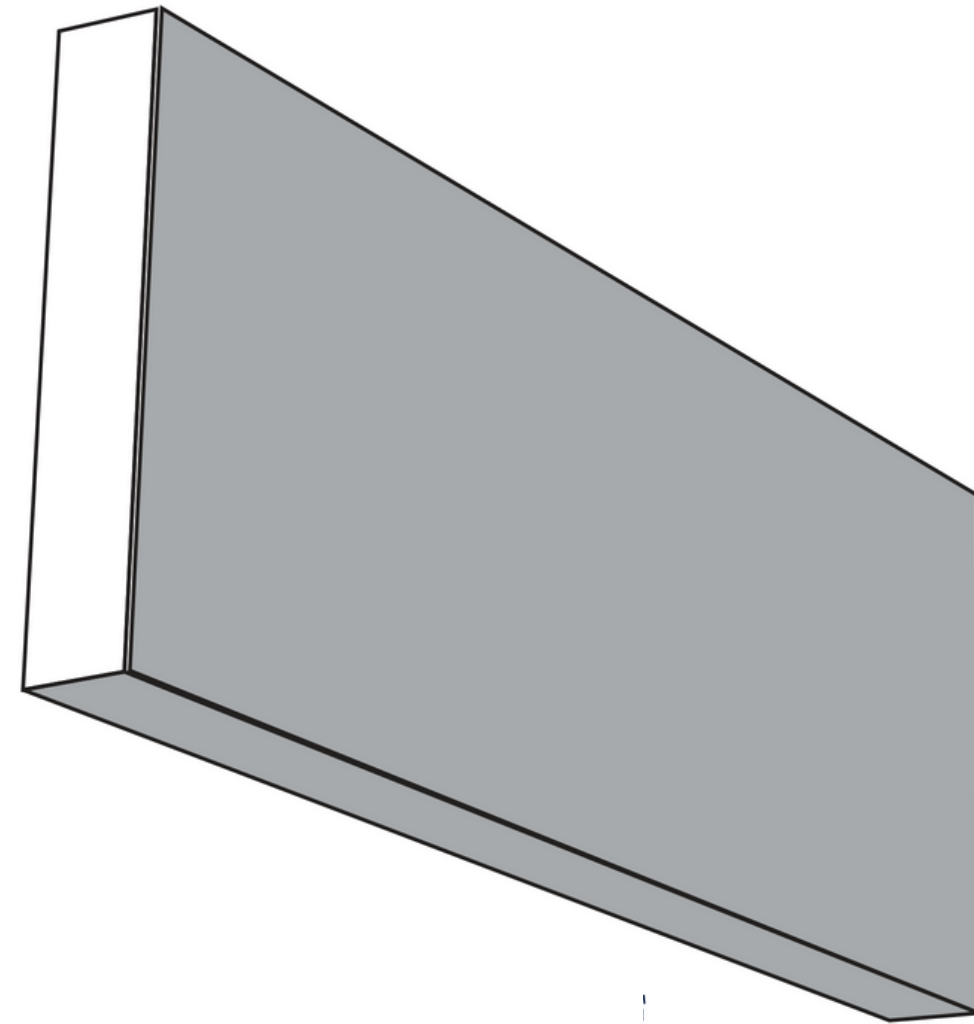

MEDIDA 100mm X 2400mm

## DETALLE

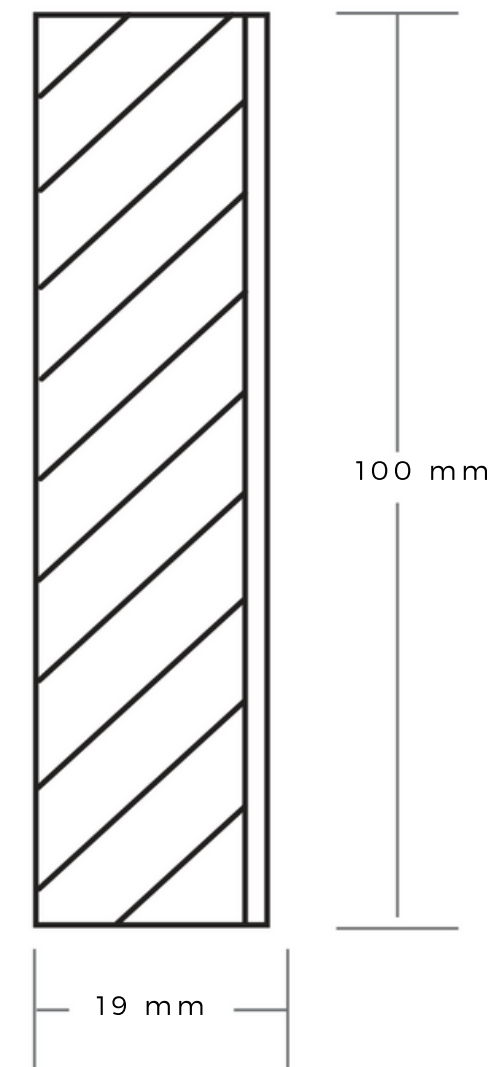

## ESPECIFICACIÓN

CANTOS LARGOS DE AJUSTE

LINEA	APLICA A ACANTOS LARGOS	TRASCARA
FOIL	✓	BLANCA
LACA	✓	BLANCA
CHAPA	✗	2 CARAS
HPL	✓	MISMO TONO
ABS	✓	MISMO TONO
CRYSTAL	✓	MISMO TONO
PIOMBO	✓	MISMO TONO
ABS GPO 1	✓	BLANCA

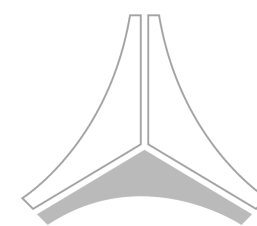

# CORONA

DATOS TÉCNICOS

## FRENTE DE CAJÓN

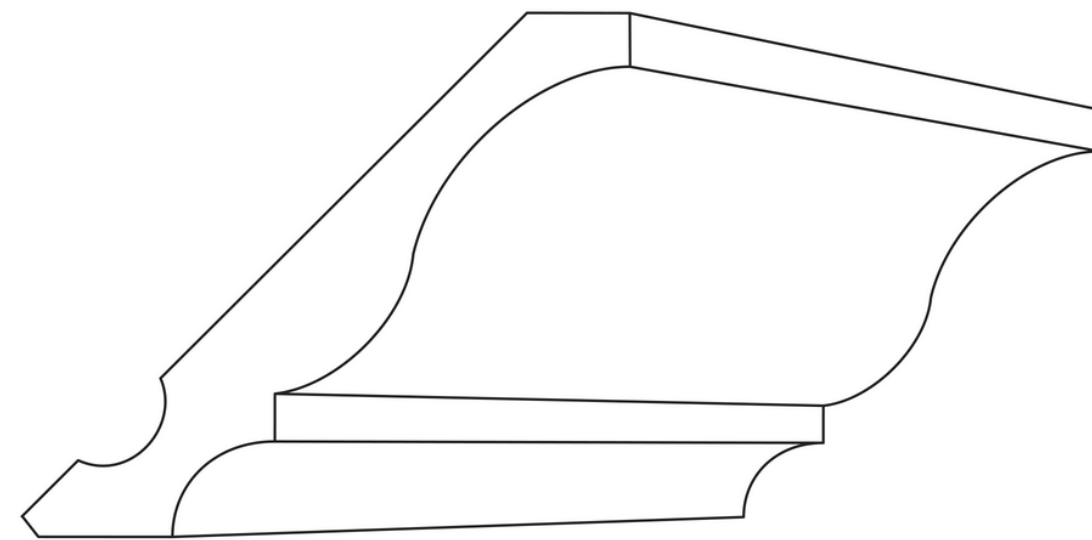

## DETALLE CORONA

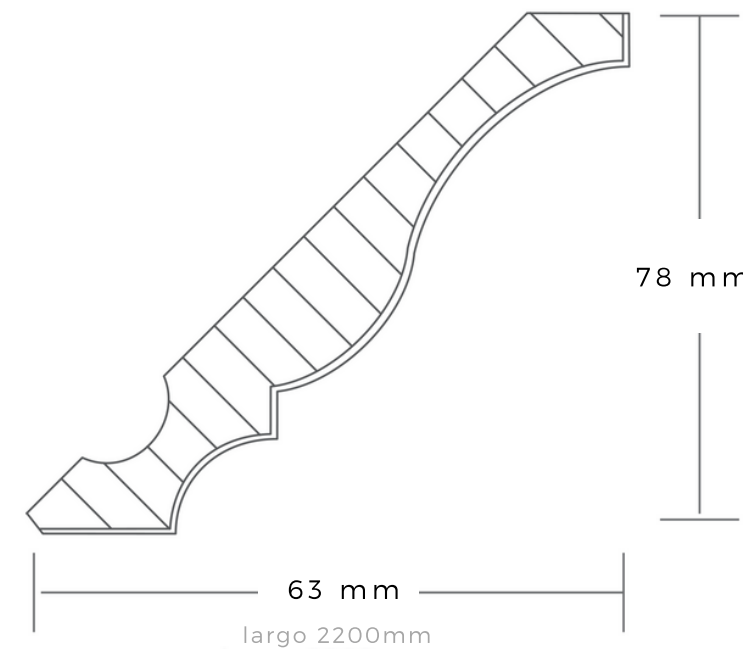

DIMENSIONES DE LA MOLDURA YA INSTALADA

## CARACTERÍSTICAS

POR LINEA DEL PRODUCTO

FOIL | LACA | MATE  
COMPLEMENTO DE MDF

## HOJA DE ENCHAPE

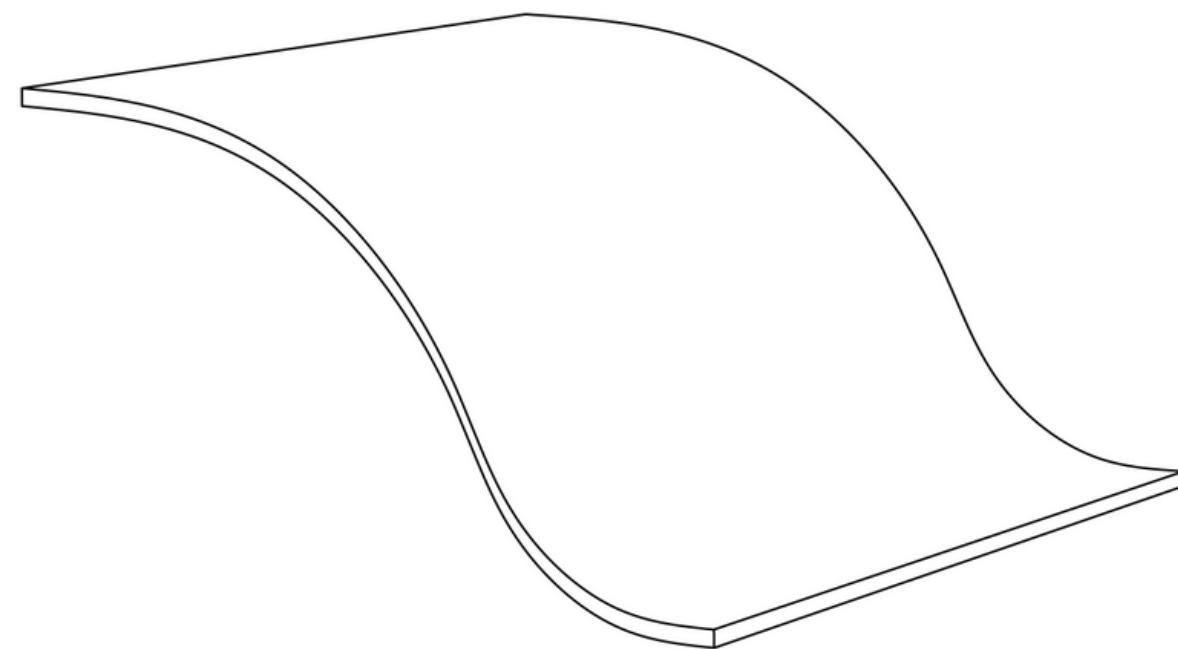

## TABLAS MEDIDAS

GENERALES

LINEA	ANCHO DE HOJA	ANCHO DE HOJA
FOIL	1200mm	2400mm

## SENTIDO DE LA VETA

A LO LARGO DE LA HOJA (EXCEPTO) NEVADA

LA HOJA PARA ENCHAPE SE UTILIZA PARA RECUBRIR LOS EXTERIORES EN GABINETES Y ALACENAS, ES COLOCADO CON ADHESIVO DE CONTACTO UNA VEZ QUE HAYA SIDO LIJADO ÁREA Y EVITANDO CUALQUIER GRUMO QUE SE PUDIERA TELEGRAFIAR. SE RECOMIENDA TENER CUIDADO EN LOS ENCHAPES LATERALES, DE LA CAMPANA Y/O ESTUFA POR LO CUAL SUGERIMOS INSTALAR SEPARADORES DE AJUSTES 25 <sup>mm</sup> ENTRE LOS EQUIPOS Y LOS MUEBLES.

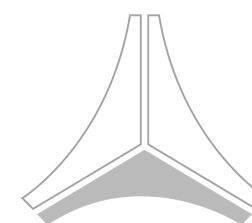



# HOJA DE ENCHAPE

DATOS TÉCNICOS

## CANTO

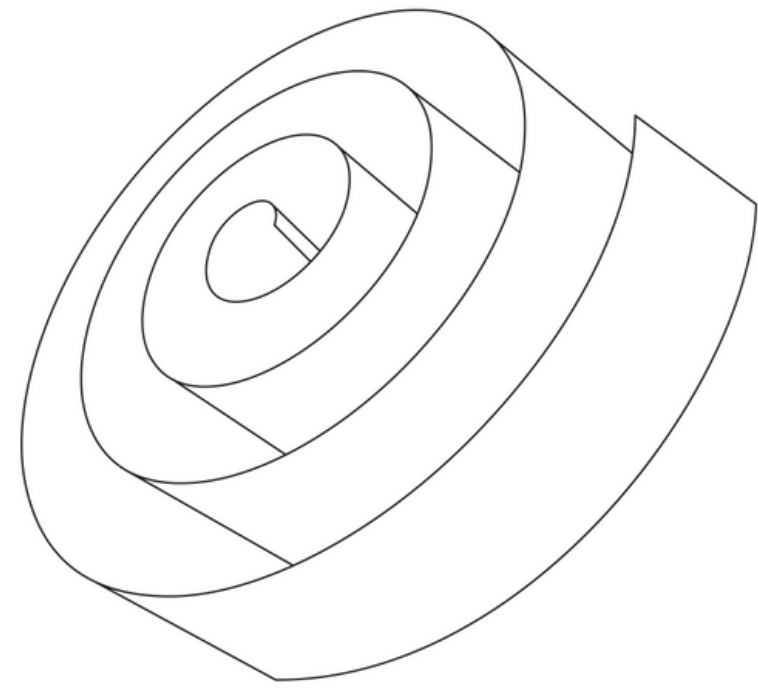

## PIEZA DE AJUSTE RINCONERO

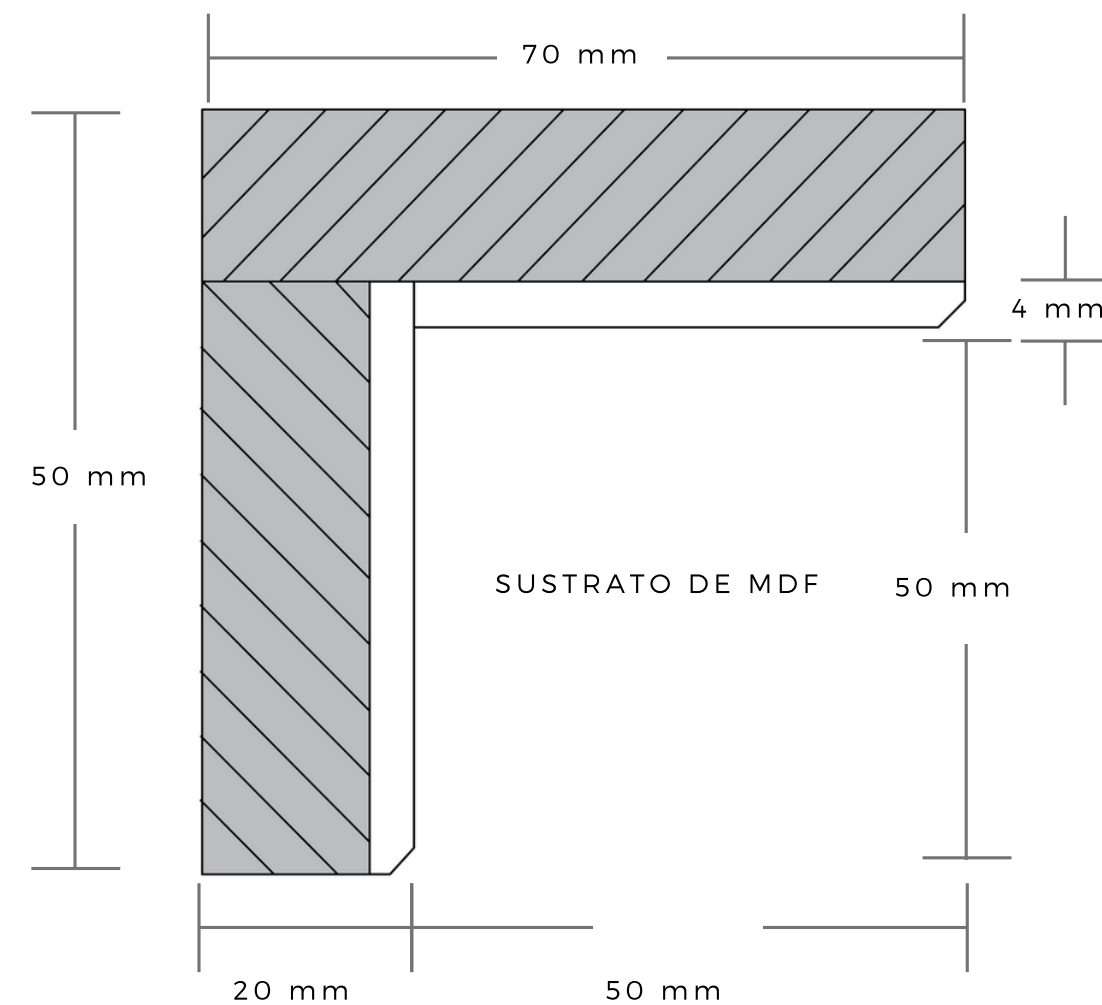

## CARACTERÍSTICAS

POR LINEA DEL PRODUCTO

SE SURTE POR METROS, MINIMO DE COMPRA ES DE 20mts, EL ESPESOR ES DE 1.3mm EN ACADOS ABS Y 1mm EN ACABADOS HPL, CRYSTAL Y PIOMBO.

## MAXIMOS Y MINIMOS

POR LINEA DEL PRODUCTO

### ALTO

MEDIDA MINIMA 100mm  
MEDIDA MÁXIMA 2100mm

### ANCHO

PREDEFINIDO

## PERSPECTIVA DE AJUSTE RINCONERO

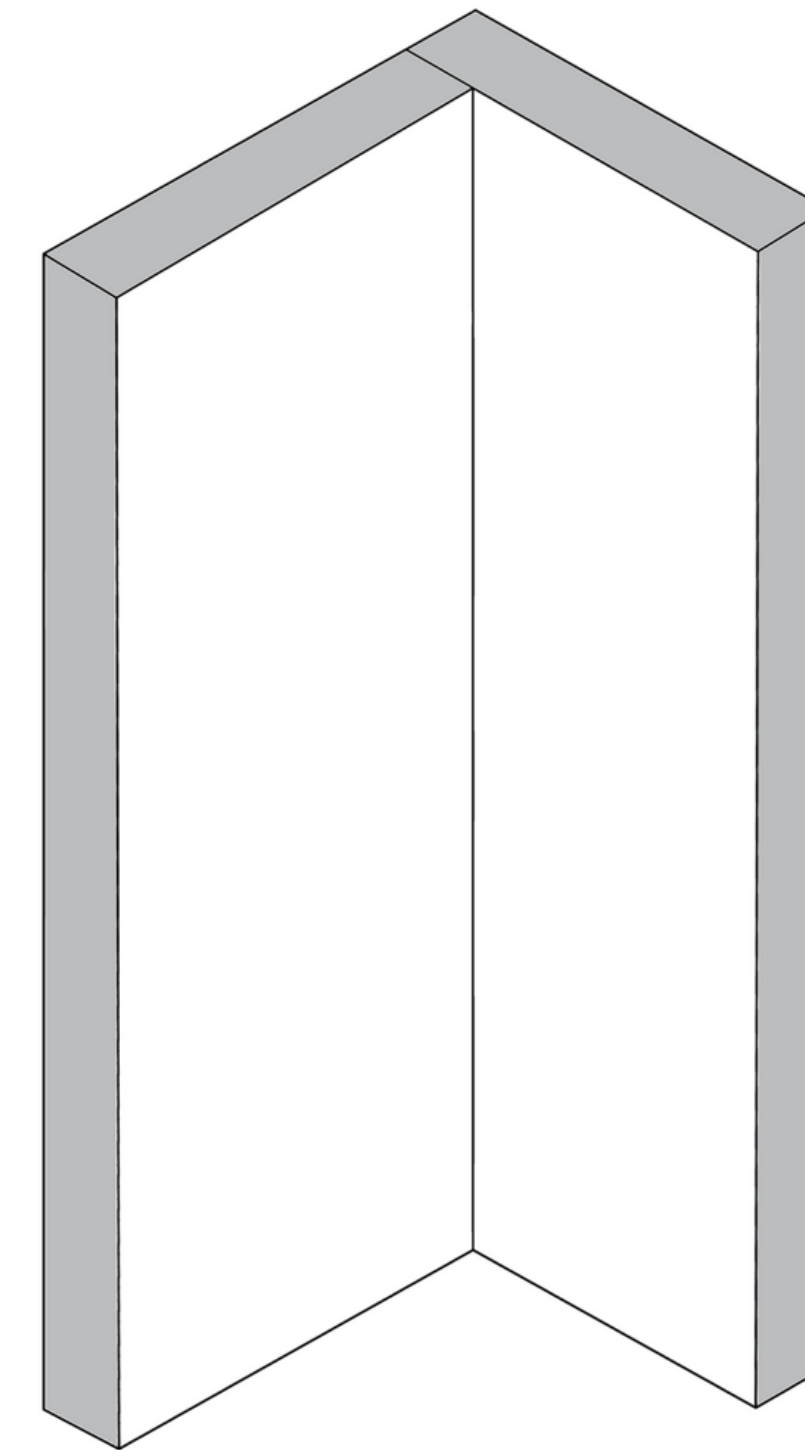

## CARACTERÍSTICAS DE PRODUCTO (VIDRIO | LACA | CERMICA)

VIDRIO Y PELICULA PROCTECTORA, CUBRECANTO LARGOS Y CORTOS, COMPLEMENTO DE MDF PARA LACA.

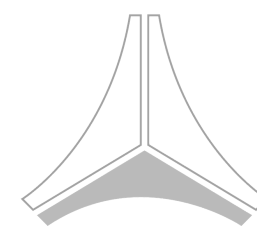

# M2 COSTADO VIDRIO

DATOS TÉCNICOS

## ISLA

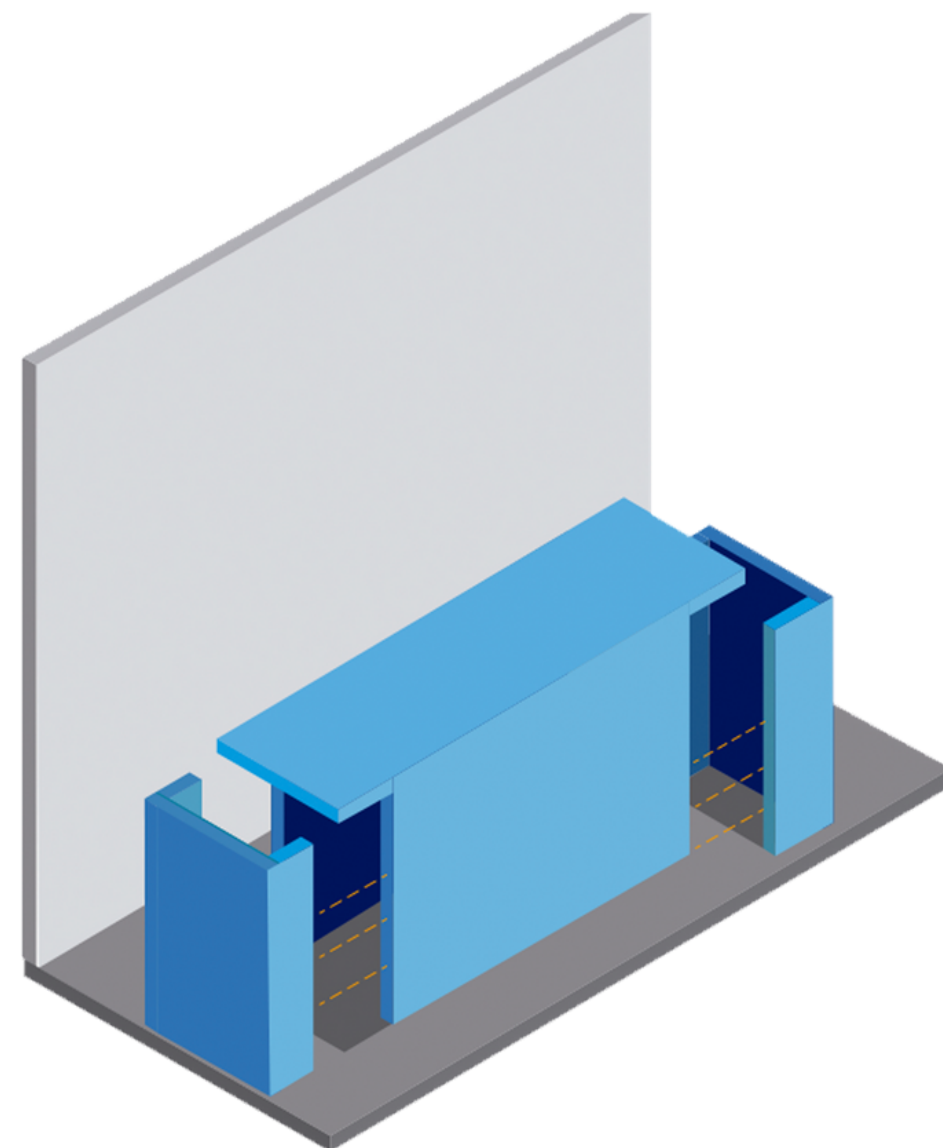

### 2 VISTAS MÁXIMOS Y MÍNIMOS

#### ALTO

MEDIDA MINIMA 172mm  
MEDIDA MÁXIMA 2400mm

#### ANCHO

MEDIDA MINIMA 214mm  
MEDIDA MÁXIMA 820mm

## ALACENA

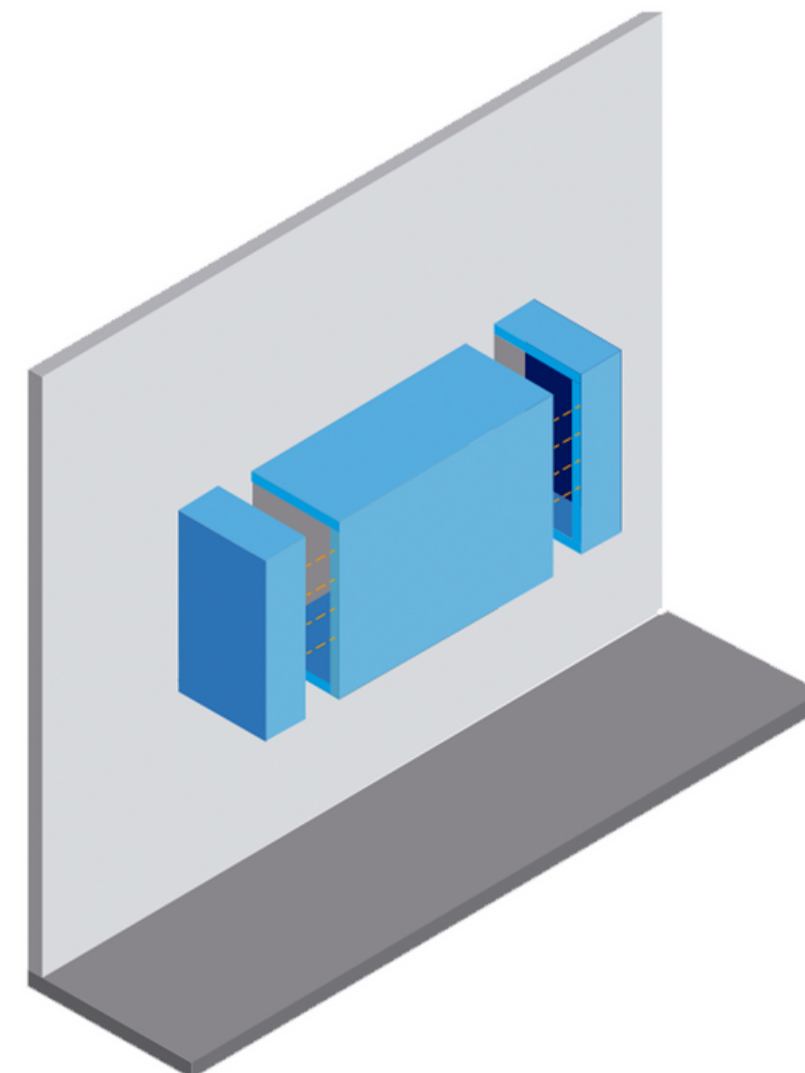

### 3 VISTAS MÁXIMOS Y MÍNIMOS

#### ALTO

MEDIDA MINIMA 100mm  
MEDIDA MÁXIMA 2100mm

#### ANCHO

MEDIDA MINIMA 176mm  
MEDIDA MÁXIMA 1200mm

## LOCKER

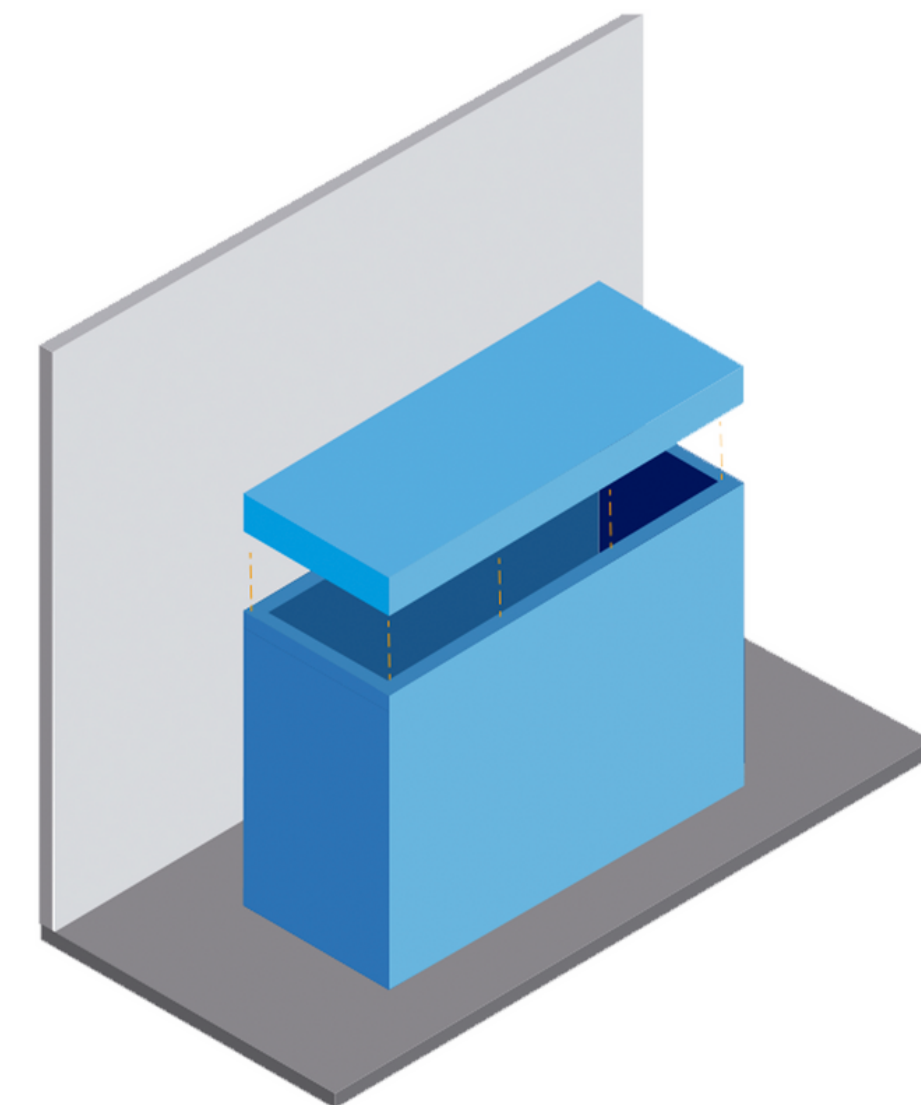

### 4 VISTAS MÁXIMOS Y MÍNIMOS

#### ALTO

MEDIDA MINIMA 248mm  
MEDIDA MÁXIMA 2400mm

#### ANCHO

MEDIDA MINIMA 214mm  
MEDIDA MÁXIMA 2400mm

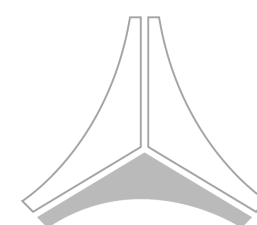

# M2 COSTADO VIDRIO

DATOS TÉCNICOS

## MEDIDAS GENERALES

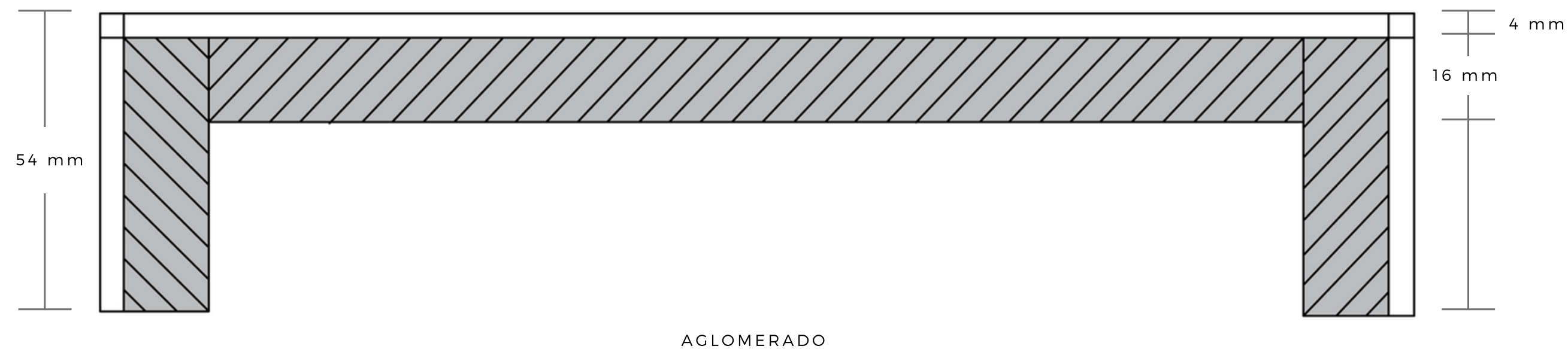

PRODUCTO CON DIMENSIONES MAYORES A 1500MM NO APLICA GARANTÍA

## CARACTERÍSTICAS

POR LINEA DEL PRODUCTO

- PRODUCTO STANDARD LONGITUD MÁXIMA 1500mm GARANTIA POR DEFECTO DE FABRICACIÓN
- COMPLEMENTO DE AGLOMERADO, VIDRIO Y PELICULA PROTECTORA.

## LINEA DEL PRODUCTO

(VICA)

- COSTADO.

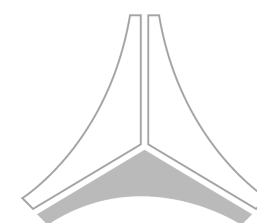

# AJUSTE DE VIDRIO

DATOS TÉCNICOS

## MÁXIMOS Y MINIMOS

PIEZA DE AJUSTE DE VIDRIO

### ALTO

MEDIDA MINIMA 20mm  
MEDIDA MÁXIMA 175mm

### ANCHO

MEDIDA MINIMA 100mm  
MEDIDA MÁXIMA 2200mm

## CARACTERÍSTICAS

POR LINEA DEL PRODUCTO

- VIDRIO SIN CANTEAR
  - VIDRIO DE 4mm DE ESPESOR
  - UNA CARA DE VIDRIO PINTADA
  - COMPLEMENTO CON TRASCARA NATURAL, AGLOMERADO 16 mm
  - COMPLEMENTOS SIN CUBRECANTOS EN EL AGLOMERADO
  - COMPLEMENTO CON OPCIÓN DE SURTIR CON AGLOMERADO PEGADO AL VIDRIO.
- DISPONIBLE: ADHERIDO AL SUSTRATO Y SUELTO

## MÁXIMOS Y MINIMOS

PIEZA DE AJUSTE DE VIDRIO

### ALTO

MEDIDA MINIMA 100mm  
MEDIDA MÁXIMA 2100mm

### ANCHO

MEDIDA MINIMA 100mm  
MEDIDA MÁXIMA 2100mm

## CARACTERÍSTICAS

POR LINEA DEL PRODUCTO

- VIDRIO CON CANTEADO A 45°
- VIDRIO DE 4mm DE ESPESOR
- UNA CARA DE VIDRIO PINTADA

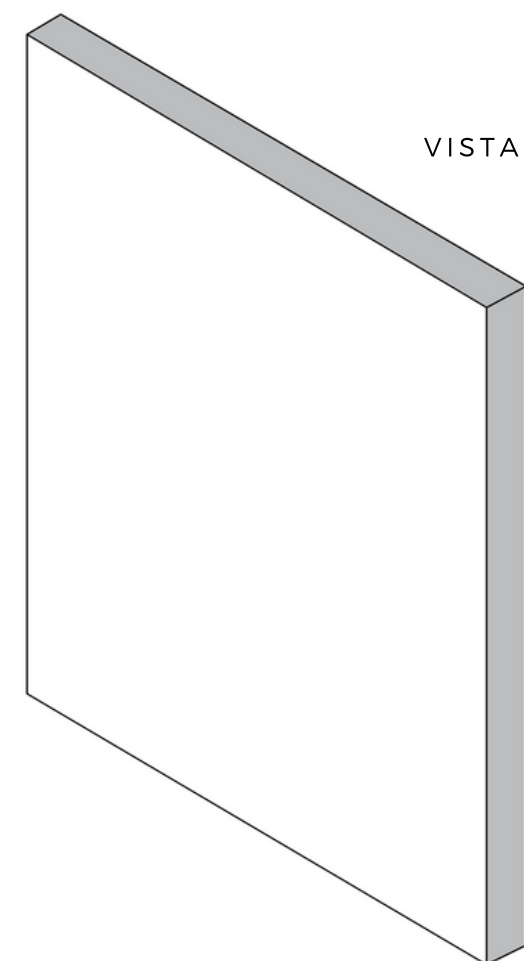
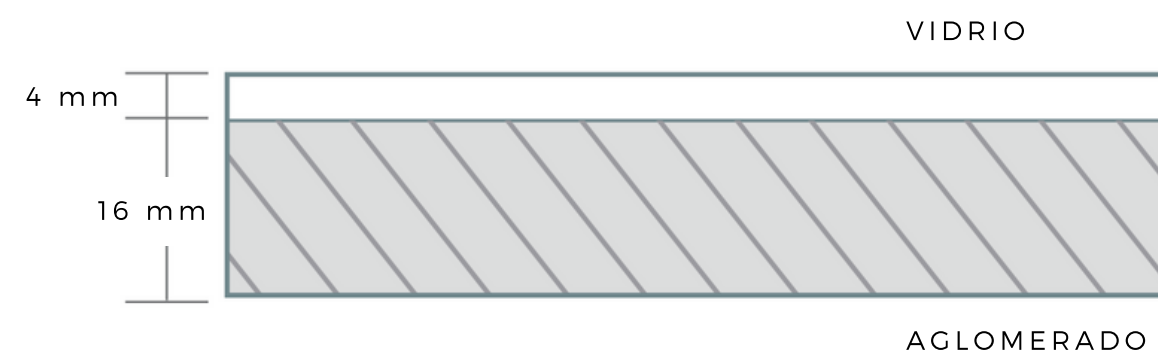
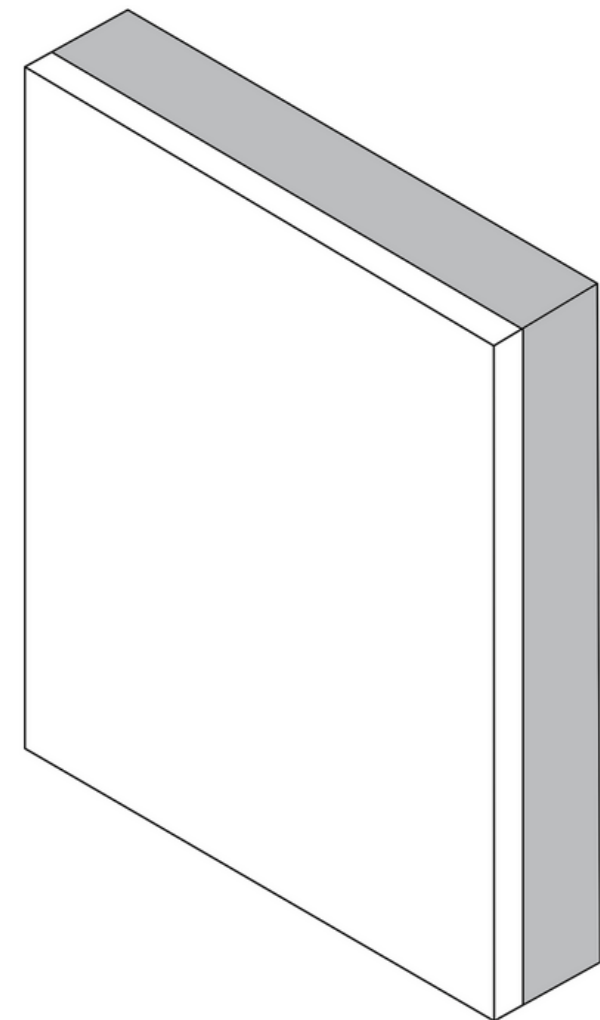

PRODUCTO CON DIMENSIONES MAYORES A 1500MM NO APLICA GARANTÍA

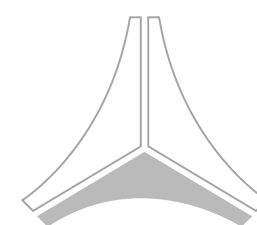

# PISO ANTIFUGAS

DATOS TÉCNICOS

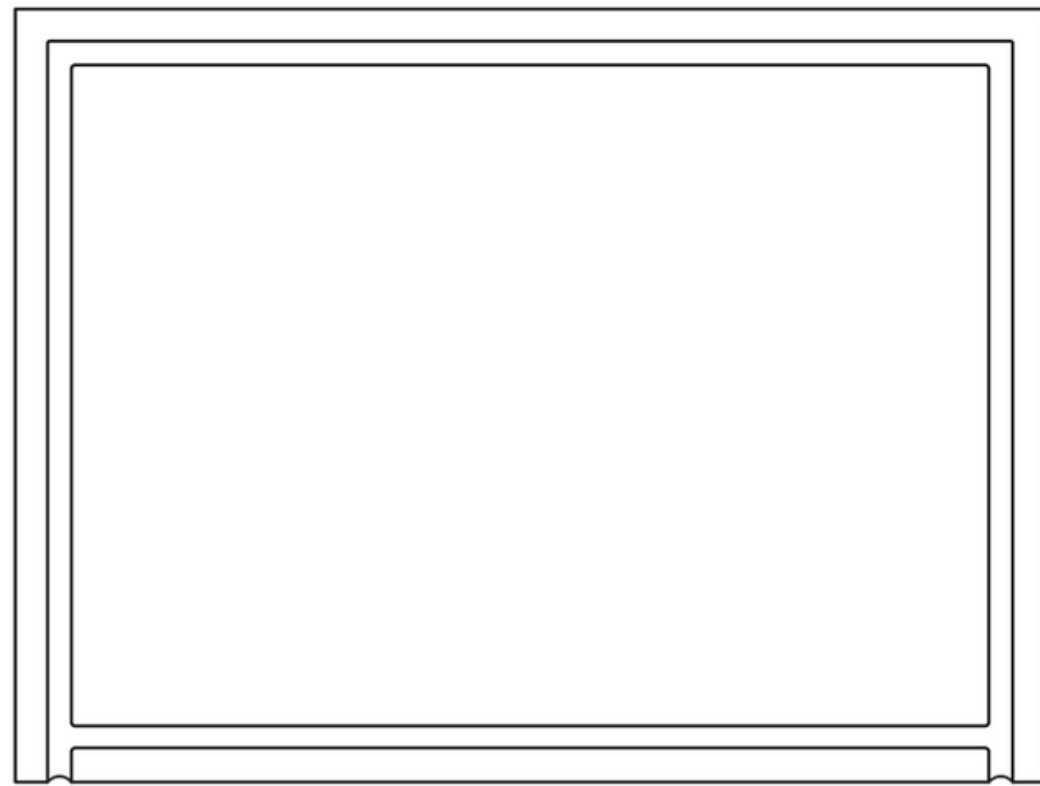

## CARACTERÍSTICAS

POR LINEA DEL PRODUCTO (FOIL)

- SE VENDE POR m<sup>2</sup>
- DISPONIBLE EN CUALQUIER ACABADO DE LA LINEA FOIL.

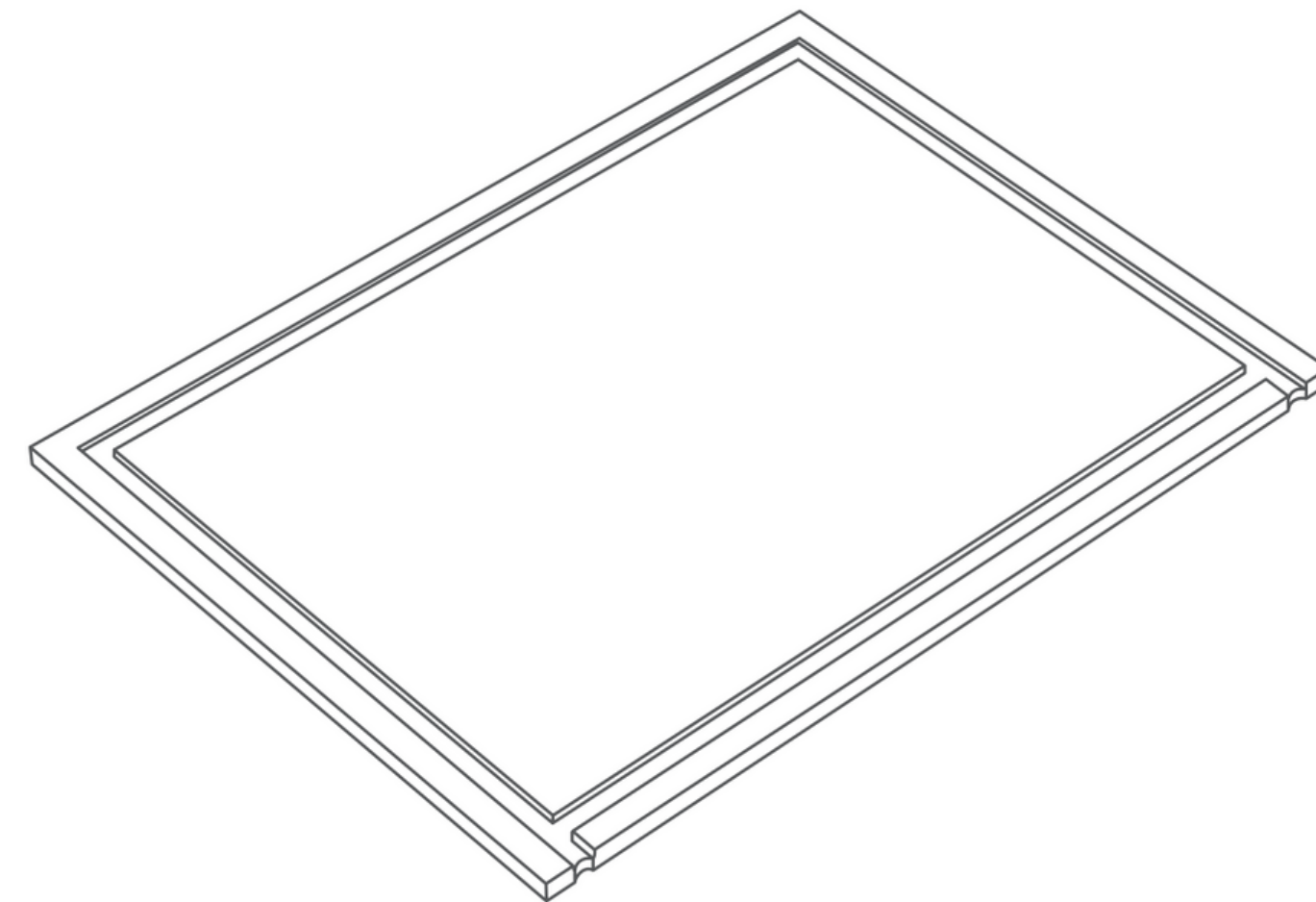

## CARACTERÍSTICAS

POR LINEA DEL PRODUCTO

- TIENE LA FINALIDAD DE GARANTIZAR UNA LARGA VIDA AL MUEBLE DE COCINA O BAÑO EN EL ÁREA HÚMEDA.
- EN CASO DE FUGA DE AGUA LAS INSTALACIONES DE LA TARJA O LAVAMANOS, EL PISO ANTIFUGA CANALIZA EL AGUA HACIA EL EXTERIOR DEL MUEBLE POR LOS CANALES CON PENDIENTES, SIN DETERIORARSE POR EL CONTACTO CON EL AGUA

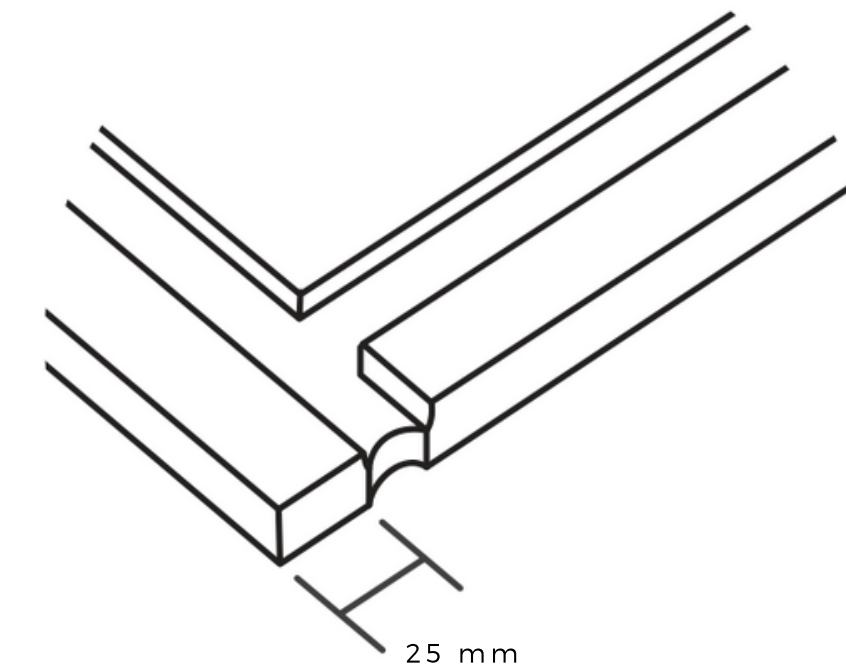

## MÁXIMOS Y MÍNIMOS

### ALTO

MEDIDA MÍNIMA 300mm  
MEDIDA MÁXIMA 2400mm

### ANCHO

MEDIDA MÍNIMA 300mm  
MEDIDA MÁXIMA 1200mm

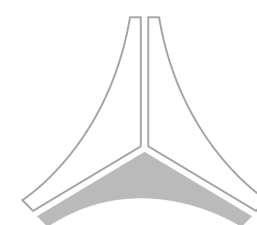

# PANEL

DATOS TÉCNICOS

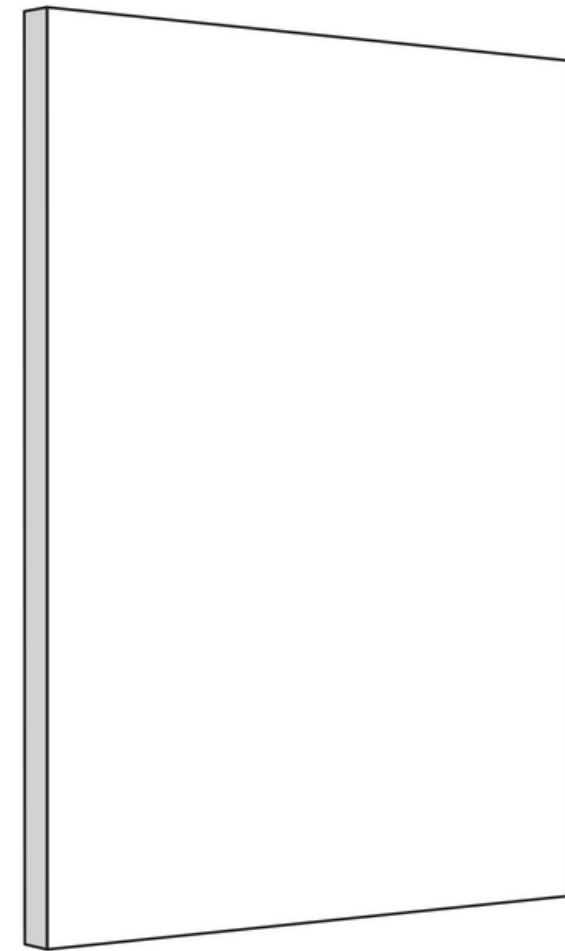

**DESCRIPCIÓN**  
12mm|18mm|25mm| FOIL TC  
BLANCA

18mm|25mm LACA

**PANEL 1 CARA**



**DESCRIPCIÓN**  
13mm|19mm|25mm| CHAPA

18MM|25MM FOIL | LACA

**PANEL 2 CARAS**

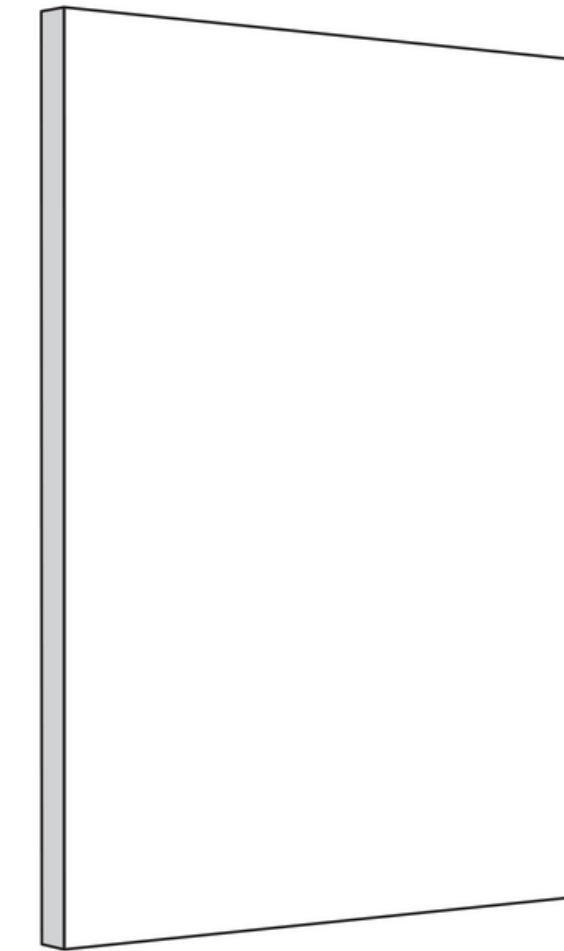

**DESCRIPCIÓN**  
19mm HPL | ABS | PIOMBO |  
CRYSTAL

**PANEL 1 CARA**

<small>VETA LINEA</small> VETICAL	<small>MÍNIMO</small> ALTO	<small>MÁXIMO</small> ALTO	<small>MÍNIMO</small> ANCHO	<small>MÁXIMO</small> ANCHO
FOIL	100mm	2400mm	100mm	1200mm
HPL	100mm	2760mm	100mm	1260mm
CRYSTAL	100mm	2760mm	100mm	1260mm
PIOMBO	100mm	2400mm	80mm	1180mm
LACA	100mm	2400mm	80mm	1200mm
CHAPA	100mm	2400mm	80mm	1200mm
ABS	100mm	2400mm	100mm	2760mm

<small>VETA LINEA</small> HORIZONTAL	<small>MÍNIMO</small> ALTO	<small>MÁXIMO</small> ALTO	<small>MÍNIMO</small> ANCHO	<small>MÁXIMO</small> ANCHO
FOIL	100mm	1200mm	80mm	2400mm
HPL	100mm	1260mm	100mm	2760mm
CRYSTAL	100mm	1260mm	100mm	2760mm
PIOMBO	100mm	1180mm	80mm	2400mm
LACA	80mm	1200mm	100mm	2400mm
CHAPA	80mm	1200mm	100mm	2400mm
ABS	100mm	1180mm	100mm	2760mm

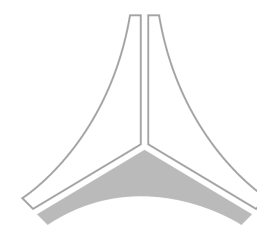

# PANEL

DATOS TÉCNICOS

## ESPECIFICACIONES

CARAS DE PANEL

LINEA	PANEL 12mm 1 CARA	PANEL 13mm 1 CARA	PANEL 18mm 1 CARA	PANEL 18mm 2 CARA	PANEL 19m 1 CARA m	PANEL 19m 2 CARA m	PANEL 25mm 1 CARA	PANEL 25mm 2 CARA
FOIL								
HPL								
CRYSTAL								
PIOMBO								
LACA								
CHAPA								
ABS								
ALU								
VIDRIO								

LINEAS QUE SI SE PUEDEN

PRODUCTO CON DIMENSIONES MAYORES A 1500MM NO APLICA GARANTÍA

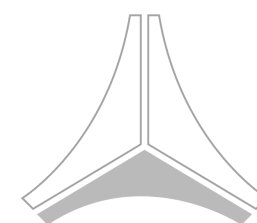

# COMPLEMENTOS

DATOS TÉCNICOS

COMPLEMENTO	UNIDAD	FOIL	HPL	ABS	VIDRIO BRILLANTE MATE	LACA BRILLANTE MATE	PIOMBO	CHAPA	CRYSTAL	CERÁMICA
AJUSTE	PIEZA									
AJUSTE VIDRIO	METRO CUADRADO									
AJUSTE RINCONERO	METRO LINEAL									
PANEL	METRO CUADRADO									
VISTA	METRO CUADRADO									
COSTADO	METRO CUADRADO									
CORONA	PIEZA									
CUBRE CANTO	METRO LINEAL									
PISO ANTIFUGAS	METRO CUADRADO									
HOJAS DE ENCHAPE	PIEZA									

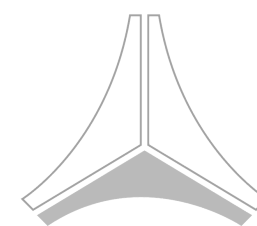





T+52 (33) 3673 4727  
www.innovika.com.mx



Paseo del Norte #5605,  
Guadalajara Technology Park

IMAGEN DE REFERENCIA DE USO



Las imágenes y descripciones deben ser consideradas solo con fines ilustrativos. INNOVIKA se reserva el derecho de realizar, en cualquier momento y sin previo aviso, cualquier modificación necesaria para fines comerciales o de fabricación. El producto físico terminado puede tener diferentes tonos sobre la imagen presentada.

